

VEMAG TM 203

Деление сосисок без проблем!



СКОРОСТЬ

- До 1.200 резов/мин. в зависимости от длины продукта
- Минимальная длина продукта – 40 мм
- При специальном исполнении – от 20 мм

ТОЧНОСТЬ

- Точный и аккуратный рез в месте перекрутки
- Четкая регулировка места реза при помощи компьютера
- Легкая адаптация подающего и разгрузочного транспортера под калибр сосиски
- Аккуратное продвижение продукта через режущий блок
- Разрезание изогнутых продуктов

ГИБКОСТЬ

- Деление сосисочных гирлянд и свежих купат: одиночное и сериями (количество указано в программе)
- Подходит для разных типов оболочки: коллаген, полиамид, целлофан, баранья и свиная черева
- Варианты применения: комбинация с наполнительным столом или в соединении с LPG 208 / LPG 209, включение в линию упаковки или линию VEMAG по выпуску купат

ГИГИЕНА

- Легкая санобработка ножевого отсека
- Санобработка с помощью обычных моющих устройств
- Простое обслуживание машины

VEMAG TM 203

Технические данные

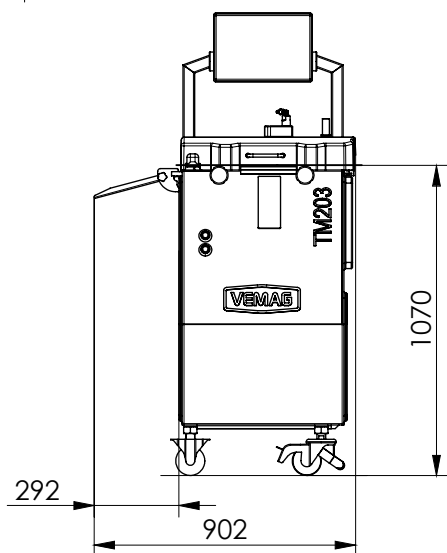
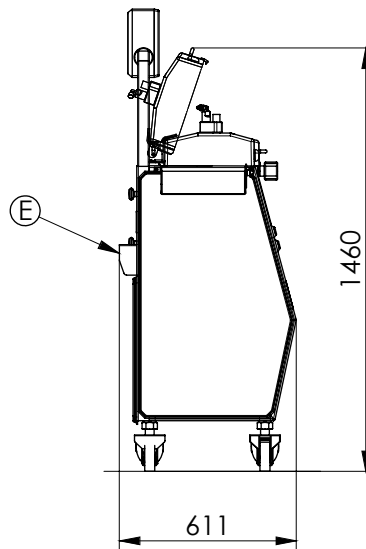
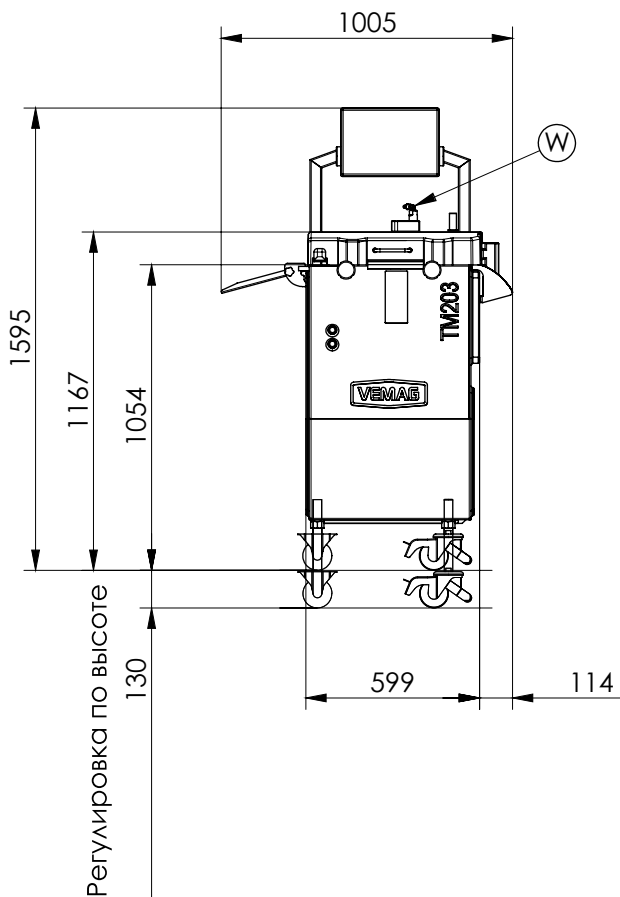

E = электроподключение
W = подключение воды

Технические данные	Vemag TM 203
Производительность нарезки	до 1200 резов в минуту *
Виды оболочки	черева баранья и свиная коллаген целлофан
Калибр продукта	от 15 до 40 мм
Длина продукта	от 40 до 300 мм
Количество в гирляндах	от 1 до 50 штук
Общий вес	примерно 226 кг
Шумовая эмиссия	менее 70 дБ (А)
Установленная мощность	1,35 кВт, 50/60 Гц
Приводной двигатель	1,55 кВт, 50/60 Гц
Мотор ножа	1,8 кВт, 50/60 Гц

* В зависимости от продукта, оболочки и веса порции

begarat

BEGARAT Vertiebs-und Service GmbH

Merianstrasse 13 D-76646 Bruchsal Germany Tel.: +49 (7251) 441-49-0

Подольск
Тел.: +7 (495) 926-25-20

Санкт-Петербург
Тел.: +7 (812) 448-36-24

Минск
+375 (17) 228-12-58

Технический центр
+7 (495) 926-65-50

